

ROTo

UNITÉ DE PERÇAGE DRILLING UNIT BOHREINHEIT

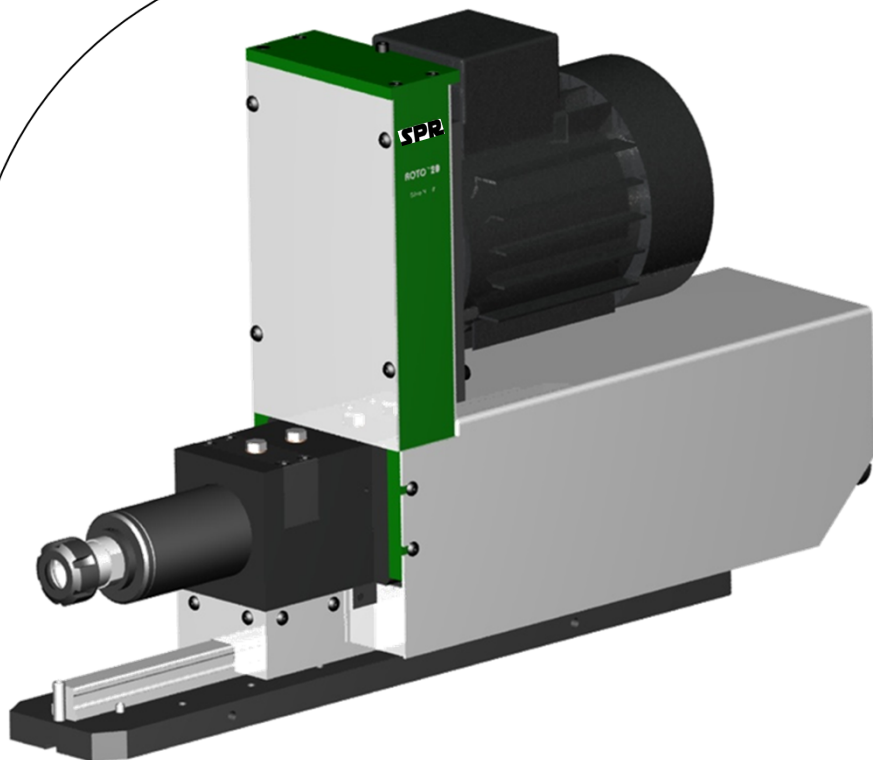

AVANCE PNEUMATIQUE INTEGRÉE

Capacité de perçage dans acier 600 N/mm²
Course totale / régulée
Effort de poussée à 6 bar
Couple transmissible
Nez de broche standard
Battement de broche
Vitesse de rotation broche
Roulements de broche à rouleaux coniques graissés à vie
Puissance et vitesse moteur de broche
Tension moteur de broche à 50 Hz
Transmission poulies + courroie
Masse moyenne

Ø12 mm
125/50 mm
1550 N
30 Nm max.
ESX25-ER25-HSK 40-BMR40
0,01 mm
450 / 4000 t/mn

0,75 kW / 3000 tr/mn
230 / 400 V-IP55
Poly-V / HTD5M / 5M-GT3
35 kg



LONG STROKE INTEGRATED PNEUMATIC FEED

Drilling capacity in steel 600 N/mm²
Total stroke / controlled stroke
Thrust at 6 bar / 85 psi
Transferable torque
Standard spindle nose
Spindle runout TIR
Spindle speed
Lifetime-lubricated tapered roller spindle bearings
Spindle motor power and speed
Spindle motor voltage at 50 Hz
Pulleys and belt drive
Average weight

Ø12 mm
125/50 mm
1550 N
30 Nm max.
ESX25-ER25-HSK 40-BMR40
0,01 mm max
450 / 4000 RPM

0,75 kW / 3000 RPM
230 / 400 V-IP55
Poly-V / HTD5M / 5M-GT3
35 kg



LANGER HUB INTEGRIERTER PNEUMATISCHER VORSCHUB

Bohrleistung in Stahl 600 N/mm²
Gesamthub / Geregelter Arbeitshub
Vorschubkraft bei 6 bar
Übertragbares Drehmoment
Standard-Spindelnasenausführung
Rundlaufgenauigkeit
Spindel Drehzahl
Auf Lebensdauer geschmierte Kegelrollen-Spindellager
Spindelmotor-Leistung und Drehzahl
Spindelmotor-Spannung bei 50 Hz
Antrieb mittels Riemen & Scheiben
Durchschnittsgewicht

Ø12 mm
125/50 mm
1550 N
30 Nm max.
ESX25-ER25-HSK 40-BMR40
0,01 mm max
450 / 4000 UPM

0,75 kW / 3000 UPM
230 / 400 V-IP55
Poly-V / HTD5M / 5M-GT3
35 kg



ROTo 20L

OPTIONS



Autres régulateurs : course réglée 75
Nez de broche spécifiques : DIN, ...
Autres vitesses de broche jusqu'à 11000 t/min
Roulements à contact oblique pour vitesse > 4000 tr/min
Puissance moteur jusqu'à 1,1 kW
Moteur frein
Variateur de vitesse de broche
Adaptation pour tête recessing, tête à fileter, etc.
Porte-outil de fluoperçage
Composants d'implantation

OPTIONS



Other speed regulators : controlled stroke 75
Custom spindle nose : DIN, ...
Other spindle speeds up to 11 000 RPM
Angular ball bearings for speeds > 4 000RPM
Motor power up to 1,1 kW
Brake motor
Spindle driver
Head adaptation for recessing heads, threading heads, etc.
Flow drilling tool holder
Adapting accessories

OPTIONEN



Andere Geschwindigkeitsregler : geregelter Hub 75
Andere Spindelnasenausführung : DIN, ...
Andere Spindeldrehzahlen bis 11000 UPM
Schräggugellager für Drehzahlen > 4000 UPM
Motorleistung bis 1,1 kW
Brems-Motor
Spindel-Regelantrieb
Anpassung für Recessing-Kopf Gewindebohrkopf usw ...
Fließbohr-Werkzeughalter
Anbau-Zubehör

DÉSIGNATION



- 1 Course totale
- 2 Course régulée
- 3 Réglage vitesse de travail
- 4 Raccordements pneumatiques G1/8"
- 5 Fins de course inductifs
- 6 Vérins pneumatiques
- 7 Fourreau de broche interchangeable

FEATURES



- 1 Total stroke
- 2 Controlled stroke
- 3 Variable feed control
- 4 Air connections G1/8"
- 5 Inductive limit switches
- 6 Pneumatic jacks
- 7 Interchangeable spindle quill

BEZEICHNUNG



- 1 Gesamthub
- 2 Geregelter Hub
- 3 Einstellbare Arbeitsgeschwindigkeit
- 4 Pneumatische Anschlüsse G1/8"
- 5 Induktivenschalter
- 6 Luftzylinder
- 7 Auswechselbare Spindelpinole

ROTo 20L

